

Flammkraft

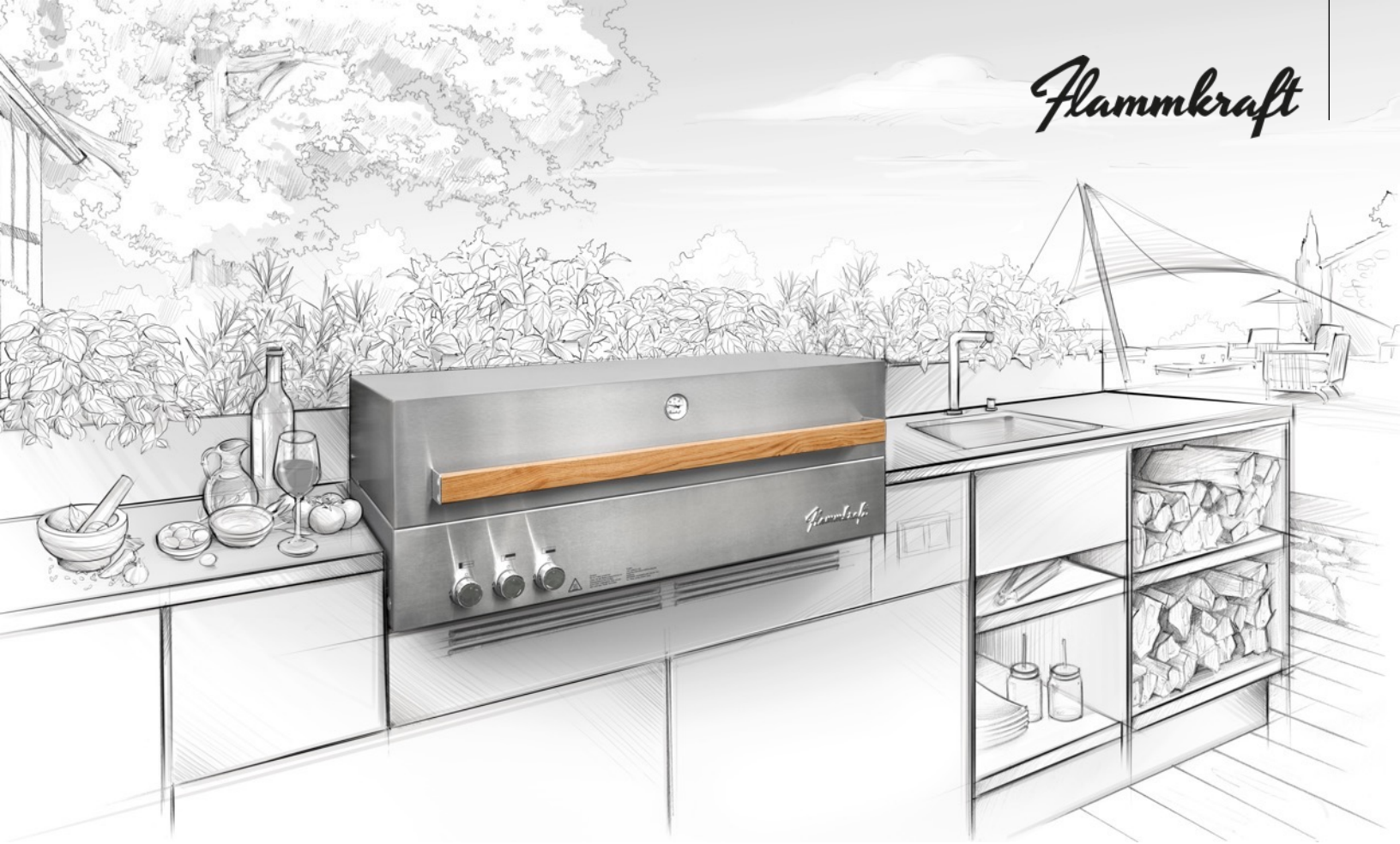

Einbauhinweise für Flammkraft-Grillmodule in Außenküchen – Block C

Installation instructions for Flammkraft barbecue modules in outdoor kitchens – Block C

Ihr Flammkraft-Grillmodul wird vollständig montiert geliefert und ist für den Einbau in Ihre Außenküche bereits vorbereitet.

Sie haben zwei Möglichkeiten Ihren Flammkraft-Grill in Ihre Außenküche einzubauen:

1. Sie nutzen unsere optionalen Einbauwinkel. Diese werden mit der Unterseite des Grills verschraubt. So kann der Grill in die Arbeitsplatte eingeschoben (eingehängt) und ggf. fixiert werden. Das Maximalgewicht des Grills beträgt ca. 50 kg. Die Arbeitsplatte muss entsprechend ausgelegt/bewehrt sein, um dieses Gewicht gefahrlos zu tragen.
2. Sie stellen Ihren Flammkraft Grill auf einer passenden Unterkonstruktion ab. Dann benötigen Sie unsere optionalen Einbauwinkel nicht.

Alle folgenden Maßangaben gelten für beide Einbau-Möglichkeiten.

Your Flammkraft Grill module is delivered fully assembled and is already prepared for installation in your outdoor kitchen.

You have two options to install your Flammkraft Grill in your outdoor kitchen:

1. you use our optional installation angles. These are mounted with screws to the underside of the grill. This way, the grill can be pushed (hooked) into the countertop and fixed if necessary. The maximum weight of the grill module is approx. 50 kg. The construction must be appropriately designed/reinforced to safely support this weight.

2. you mount your Flammkraft grill on a suitable substructure. In this case do not need our optional installation angles.

All of the following measurements apply to both installation options.

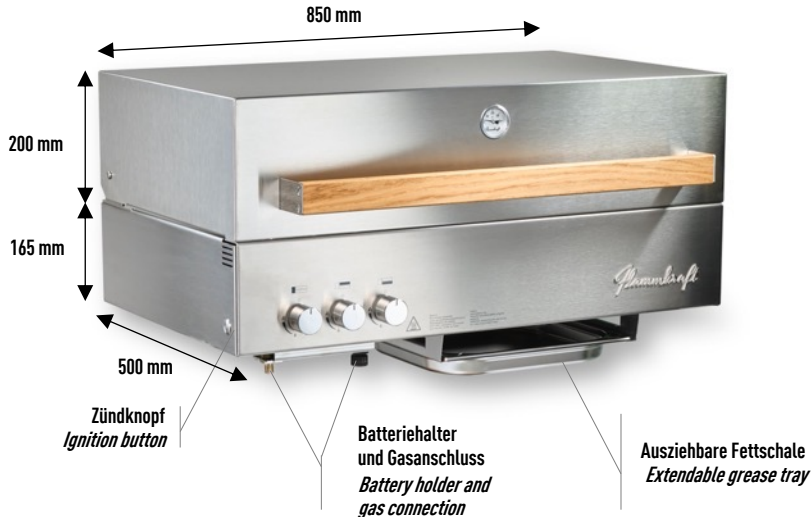

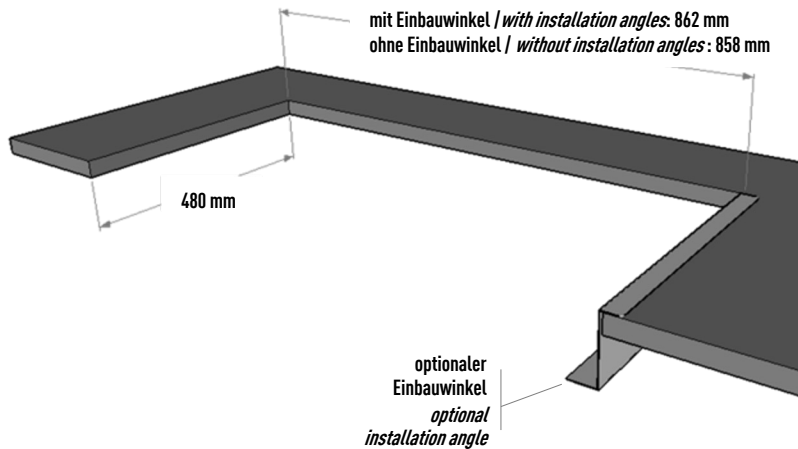

Bemessen Sie den Ausschnitt in Ihrer Arbeitsplatte gemäß der Zeichnung.

Nutzen Sie die Einbau-Möglichkeit 2 auf einer Unterkonstruktion, so darf der Ausschnitt in der Breite 4 mm kleiner sein. In der Tiefe bleibt er unverändert.

Dimension the cutout in your worktop according to the drawing.

If you use installation option 2 on a substructure, the cutout may be 4 mm smaller in width. The depth remains unchanged.

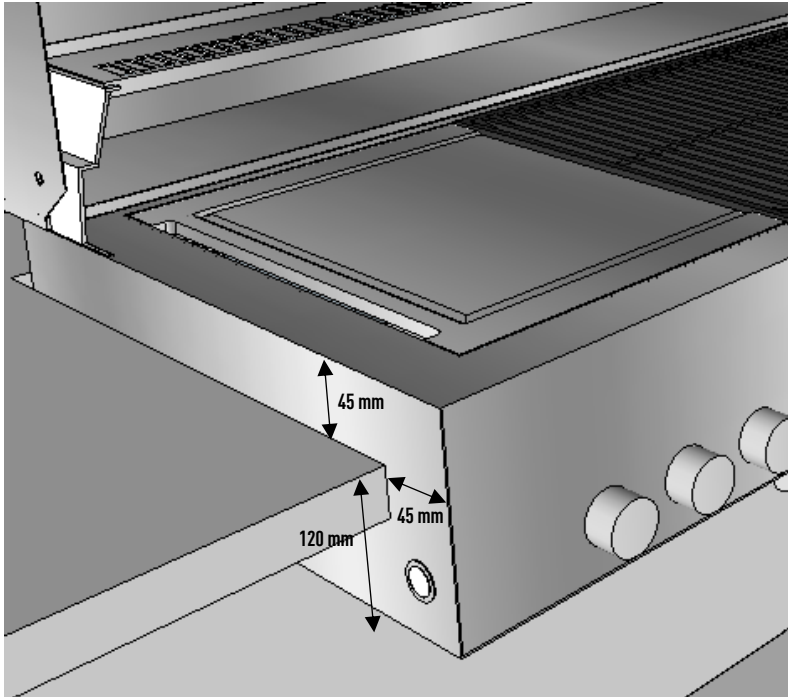

Der Grill muss ca. 45 mm nach oben aus der Arbeitsfläche herausstehen. Andernfalls werden auf der Rückseite Lüftungsschlitze verdeckt und die Nutzung der Rotisserie ist nicht möglich.

Das bedeutet, die Auflage der Unterkonstruktion muss 120 mm unterhalb der Oberkante der Arbeitsfläche liegen.

Der Grill muss nach vorne 45 mm hervorstehen, um sicher den Zündknopf bedienen zu können.

Wenn Sie unsere Einbauwinkel verwenden, sind diese Maße konstruktiv vorgegeben. Achten Sie nur darauf, dass die Winkel bündig mit der Vorderkante der Arbeitsplatte sind.

The grill must protrude approx. 45 mm upwards from the work surface. Otherwise, ventilation slots are covered on the back and the use of the rotisserie is not possible.

This means that the support of the substructure must be 120 mm below the top edge of the work surface.

The grill must protrude 45 mm to the front to safely operate the ignition button.

If you use our installation angles, these dimensions are given by design. Just make sure that the angles are flush with the front edge of the worktop.

Flammkraft



Nutzen Sie die rot markierten Flächen, zum Abstellen und fixieren des Grills auf einer Unterkonstruktion. Die Flächen haben eine Breite ca. 45 mm.

Use the red marked surfaces to place and fix the grill on a substructure. The surfaces have a width of ca. 45 mm.

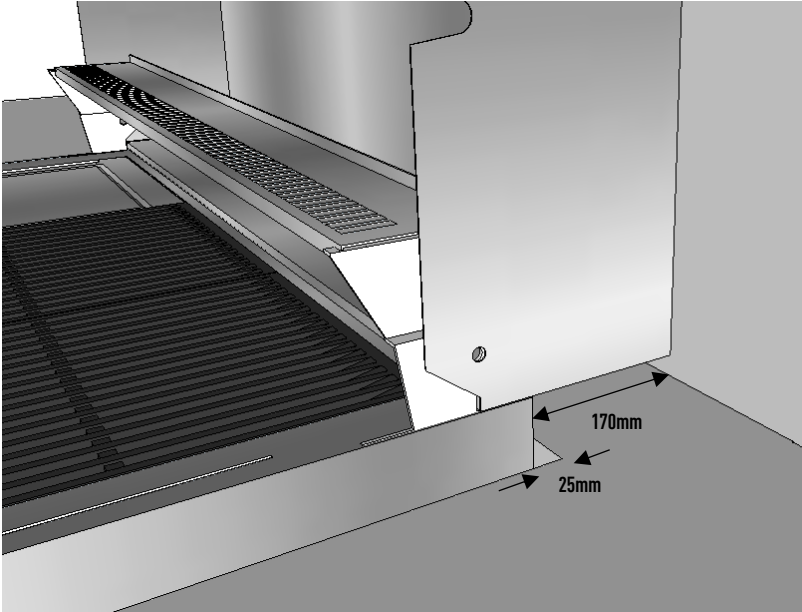

Steht der Grill vor einer Wand, achten Sie auf einen Mindestabstand von 170 mm von der Rückseite des Grills zur Wand, um den Deckel problemlos öffnen zu können.

Lassen Sie in der Arbeitsplatte hinter dem Grill 25 mm Platz zur Belüftung.

In case the grill is placed in front of a wall, ensure a minimum distance of 170 mm from the back of the grill to the wall so that the lid can be opened easily.

Leave 25 mm space in the countertop behind the grill for ventilation.

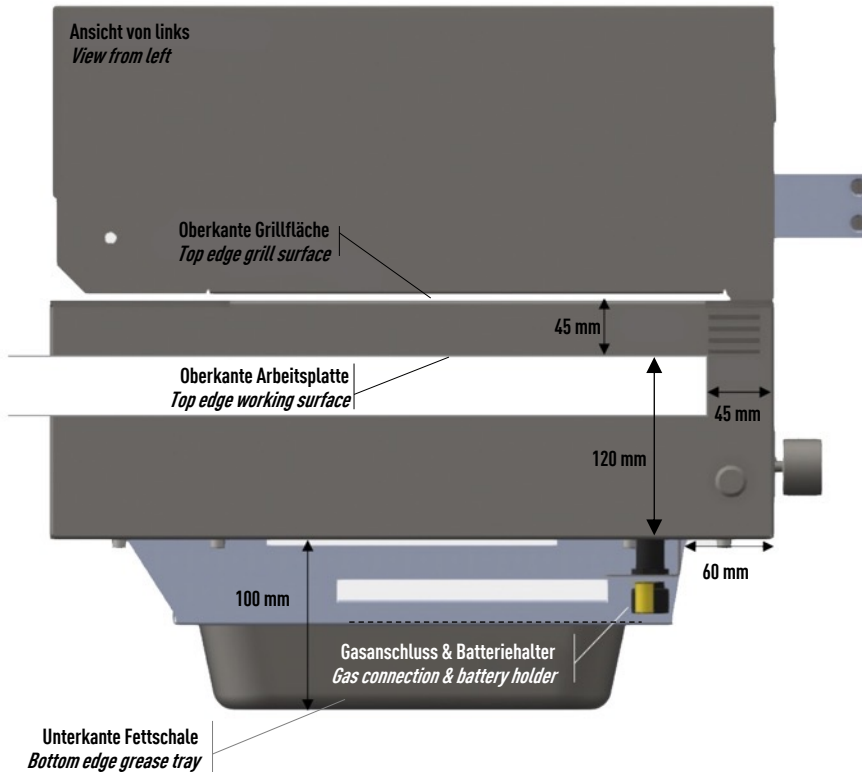

Beachten Sie diese Maße bei der Gestaltung des Unterschranks, um Kollisionen zu vermeiden und die Zugänglichkeit der Fettschale zu erhalten.

Keep these dimensions in mind when designing the base cabinet to avoid collisions and maintain accessibility to the grease tray.

Flammkraft



Member of the ZWILLING Group

Flammkraft GmbH, Amelsbürener Straße 201, 48163 Münster, Germany
www.flammkraft.com